

Importante Información de Seguridad

Para evitar daños o peligro inesperados, por favor lea esta información antes de instalar o reparar el teléfono.



Aviso

Este símbolo indica peligro. Indica que puede causar heridas o muerte.



Precaución

Puede hacer algo que le produzca daños físicos o al equipo

• Cualquiera de estos dos símbolos indica que debe trabajar con cuidado. En esta situación puede hacer algo que sea peligroso.

• Después de leer este manual, por favor téngalo siempre a mano para próximos usos.

..... **Aviso**



Sólo personal entrenado y cualificado debe instalar y/o reemplazar el teléfono



No derrame líquidos sobre el teléfono. Si sucede póngase en contacto con el servicio técnico



Si el teléfono echa humo o huele a quemado, desenchufe el cable de alimentación o la línea telefónica.



Si usa alimentador, no toque el enchufe con las manos húmedas. Puede causar fuego o cortocircuito.



No estire del cable de alimentación o de la línea telefónica. Puede provocar fuego, un cortocircuito o dañar el equipo.



Cuando las luces parpadeen fuertemente, no toque el cable de línea. Puede producir fuego o cortocircuito.

Importante Información de Seguridad

.....  **Aviso**



Si usa alimentador, no emplee un cable de corriente dañado ni para conectar en el enchufe ni en el alimentador.

.....  **Precaución**

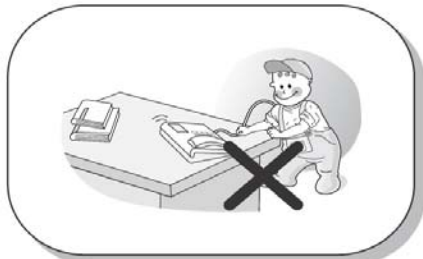

Instalar en una zona que no esté al alcance de los niños. Puede causar daños al niño o dañar el equipo.

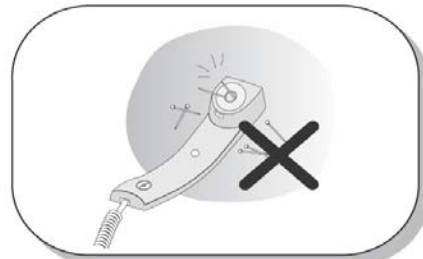

Compruebe los alfileres u otros pequeños objetos de metal antes de usar el auricular, ya que esta parte del teléfono puede atraerlos y retenerlos.



Evitar la instalación en una zona con muchas vibraciones

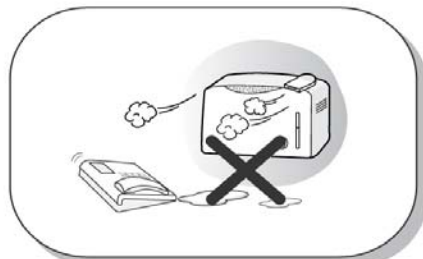

Elegir un sitio seco y con una buena ventilación.

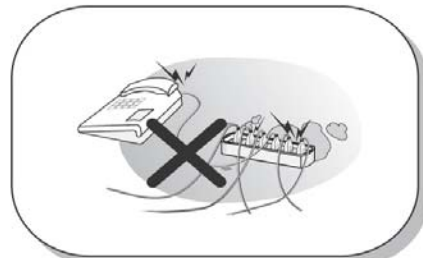

No conecte demasiados cables de corriente en un zócalo de enchufes. Puede provocar fuego o un cortocircuito.



No ponga objetos pesados sobre el teléfono. Puede dañar el equipo.

Importante Información de Seguridad

..... ⚠ Precaución



No deje caer el teléfono ni lo lance. Puede provocar un accidente, avería o daños.

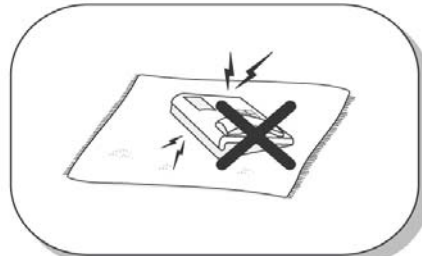

Evite situar el teléfono en sitios en los que se puedan producir descargas electrostáticas. Puede provocar una avería del terminal.



No instale el teléfono en un sitio en el que dé directamente el sol o cerca de una fuente de calor.



No inserte objetos metálicos o sustancias extrañas en el teléfono. Si sucede, desenchufe el teléfono, quítele el cable de alimentación y avise al servicio técnico.

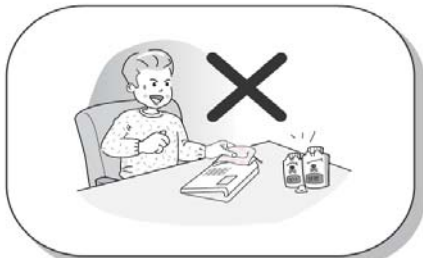

Evitar la exposición a materiales volátiles, como benceno, alcoholes o acetona. Puede causar fuego, transformación o decoloración.

Tabla de contenidos

Puesta en marcha	6
Modelos de la serie LDP-7000	6
Dispositivos entrada / salida y teclas	7
Conexión cable	9
ADP (Puerto dispositivo adicional)	10
Realizar/contestar una llamada	12
1. Realizar una llamada	12
2. Contestar una llamada	12
Teclas de acceso directo y de Navegación	13
Funciones básicas	14
1. Reposo	14
1.1 Capturar	14
1.2 Conferencia	15
1.3 Rellamada	16
2. Descolgar	16
3. Marcación interna	16
4. Tono de llamada interno	17
5. Ocupado internas	17
6. DND internas	17
7. Error marcación interna	17
8. Recibir interna	17
9. Conversación interna	18
10. Línea ocupada	18
11. Marcación/conversación externa	18
12. Comprobación de mensajes	19
13. Megafonía	19
Registro llamadas	20
1. Llamadas recibidas	20
2. Llamadas realizadas	21
3. Llamadas perdidas	22
3.1 Responder	22
3.2 Borrar actual	22
3.3 Borrar todas	23
3.4 Guardar	23
3.5 Nombre/Tel	23



LG-NORTEL

Tabla de contenidos

Menú	24
1. Programación básica	25
1.1 Programación nombre extensión	25
1.2 Programación Timbre	26
1.2.1 Seleccionar timbre	27
1.2.2 Seleccionar melodía	27
1.3 Programación MODO (H/T/P)	28
1.4 Programación Password	29
1.4.1 Registrar Password	29
1.4.2 Cambiar Password	30
1.5 Programación idioma	31
1.6 Programación modo ENBLOCK	31
2. Programación avanzada	32
2.1 Programación Despertador	32
2.1.1 Configurar	32
2.1.2 Cancelar	33
2.2 Mensaje Preseleccionado	34
2.2.1 Seleccionar mensaje	34
2.2.2 Cancelar/ Cambiar	35
2.3 Programación COS de extensión	36
2.3.1 Reducir COS	36
2.3.2 Restaurar COS	37
2.3.3 COS itinerante	38
2.4 Programación Altavoz/Cascos	39
2.5 Programación microauricular	39
3. Programación Marcación Abreviada	40
4. Programación Extensión Móvil	41
4.1 Número Móvil-extensión	41
4.2 Habilitar Móvil-extensión	41
5. Programación Sala de Conferencia	42
5.1 Crear Sala de Conferencia	42
5.2 Borrar Sala de Conferencia	42
6. Programación Hot Desk	43
6.1 Log in de Hot Desk	43
6.2 Log out de Hot Desk	44
Agenda telefónica	45
1. Marcar por nombre interno	45
2. Marcar por nombre según marcación de extensión	46
3. Marcar por nombre según marcación de sistema	46
Introducir caracteres	47

Modelos de la serie LDP-7000

Los modelos LDP-7024D y LDP-7016D son teléfonos digitales de fácil manejo, que ofrecen la ventaja de tener 3 teclas de acceso directo y teclas de navegación.

• Prestaciones

- Diseño moderno y actual
- LCD multinivel con 3 líneas (3 * 24)
- 16/24 teclas flexibles con LED
- Puerto para dispositivo adicional (teléfono analógico o fax)
- Registro de llamadas
- Grabación de conversaciones (con módulo USB opcional), sólo LDP-7024D
- Solución manos libres (con módulo Bluetooth opcional), sólo LDP-7024D
- Montable en pared (opcional)

LDP-7016D



LDP-7024D



Dispositivos entrada/salida y teclas

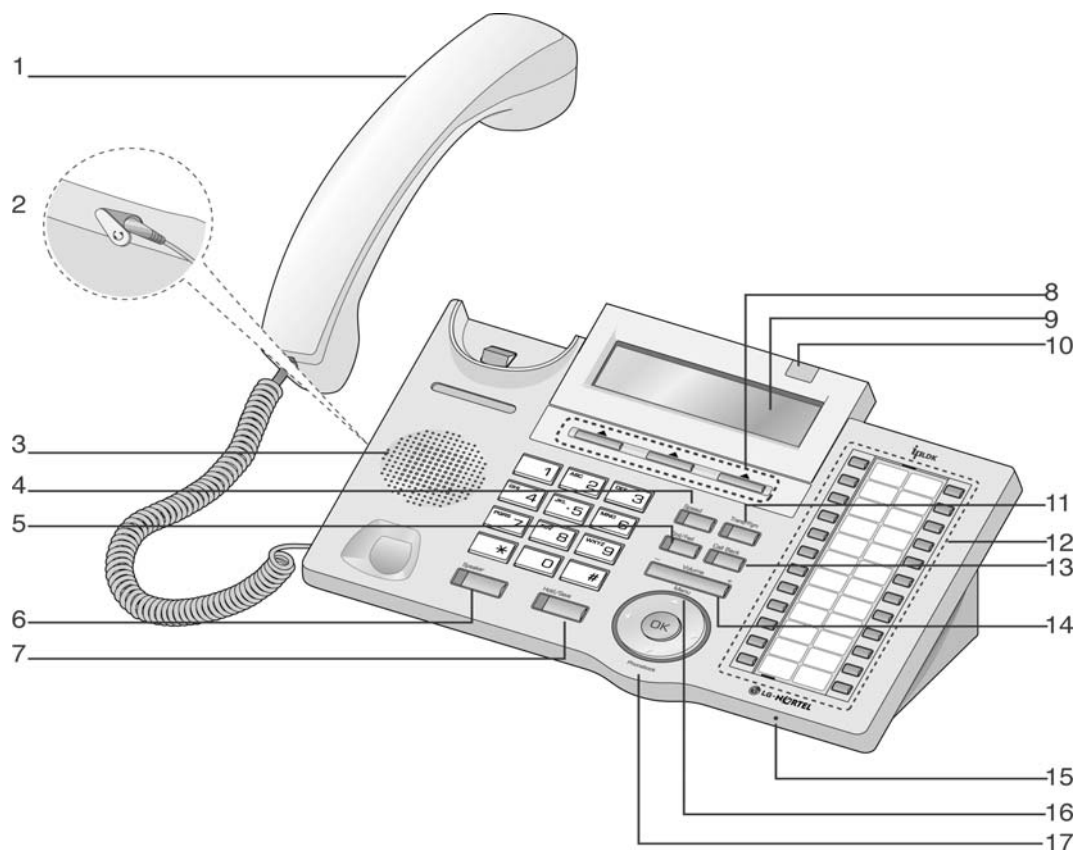

1	Auricular	10	LED de timbre
2	Jack-cascos	11	Tecla TRANS/PGM
3	Altavoz	12	Teclas flexibles
4	Tecla SPEED	13	Tecla CALL BACK
5	Tecla DND/FWD	14	Tecla Volumen
6	Tecla Manos libres	15	MIC
7	Tecla HOLD/SAVE	16	Tecla Menú
8	3 teclas de acceso directo	17	Tecla agenda telefónica (Igual que trabajar con SPEED)
9	Display LCD		

Puesta en marcha

1	Auricular	Usado para llamadas con auricular.
2	Cascos	Su uso permite tener conversaciones telefónicas con manos libres.
3	Altavoz	Permite escuchar los tonos y la voz en su extensión.
4	Tecla SPEED	Usado para acceder a la marcación rápida, guardar el último número llamado. También es utilizado para acceder a la programación de las teclas flexibles.
5	Tecla DND/FWD	El servicio DND (No Molesten) le permite activar el modo 'que este teléfono no suene'. Cuando se activa, la tecla está en rojo. Sirve también para realizar desvíos a otra extensión o al buzón de voz.
6	Tecla Altavoz	Esta tecla conmuta el estado del altavoz. Cuando está de color rojo indica que el altavoz está activo.
7	Tecla HOLD/SAVE	Esta tecla permite retener una llamada o guardar la programación.
8	3 teclas de acceso directo	Para trabajar conjuntamente con prestaciones fijas y flexibles.
9	Display LCD	Muestra la información del estado del teléfono, de mensajes de prueba y de la agenda telefónica.
10	LED de timbre	Se ilumina cuando el teléfono está sonando.
11	TRANS/PGM	Esta tecla se utiliza para realizar la transferencia de una llamada o para establecer una conferencia.
12	Tecla flexible	Al resto de teclas flexibles se les puede asignar una función.
13	CALL BACK	Una extensión puede iniciar una petición de Call back a una extensión ocupada. Cuando esté libre, la extensión que dejó la petición recibirá la señalización.
14	Volumen	Permite ajustar el nivel de audio.
15	MIC	Para trabajar conjuntamente con prestaciones fijas y flexibles.
16	Menú	Esta tecla se usa para desplazarse por la opción deseada (Marcar, MSJ...).
17	Agenda telefónica	Usado para acceder a la marcación rápida, guardar el último número llamado. También es utilizado para acceder a la programación de las teclas flexibles.

Conexión del Cable

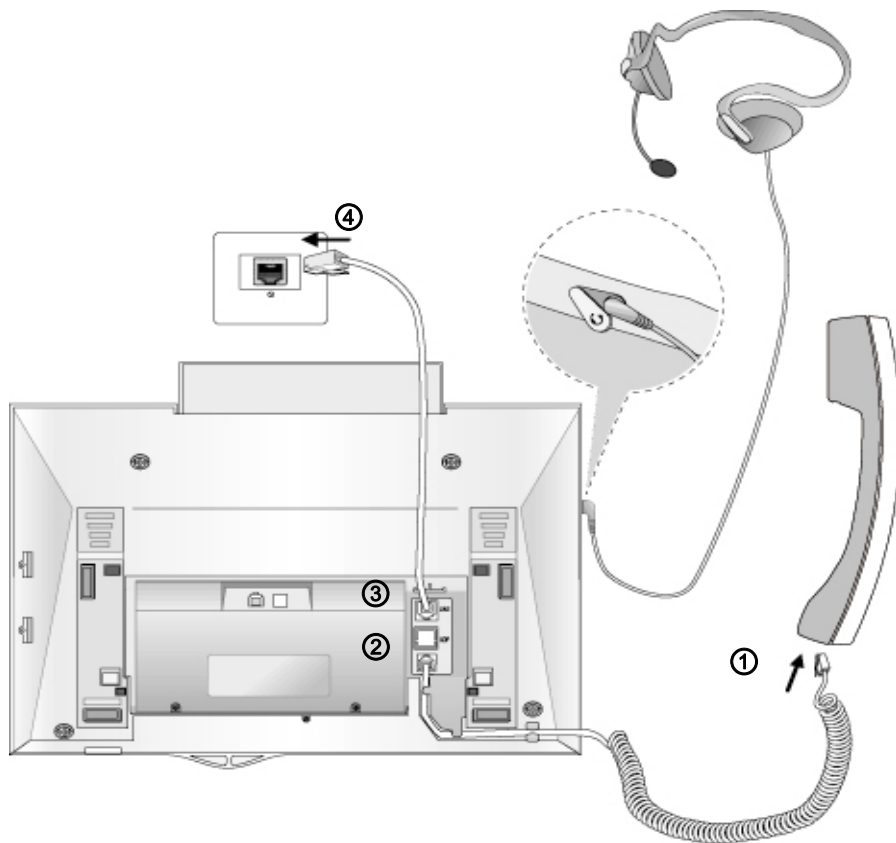

Conexión del cable

①, ② Conectar un extremo del cable de teléfono al auricular, y el otro extremo al conector de la parte inferior del teléfono.

③, ④ Conecte un extremo del cable telefónico en la base del teléfono y el otro en el zócalo de toma de línea.

※ Conectar el auricular al conector jack de la parte izquierda del teléfono

Puesta en marcha

ADP (Puerto de dispositivo adicional)

■ SLT Connection through ADP

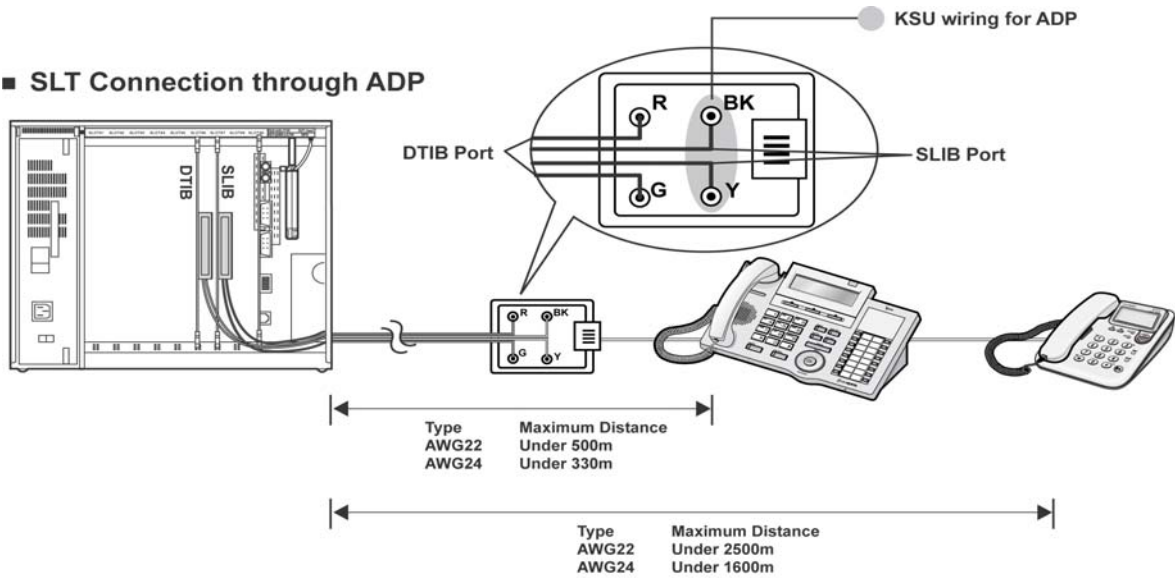

■ KTU Connection through ADP

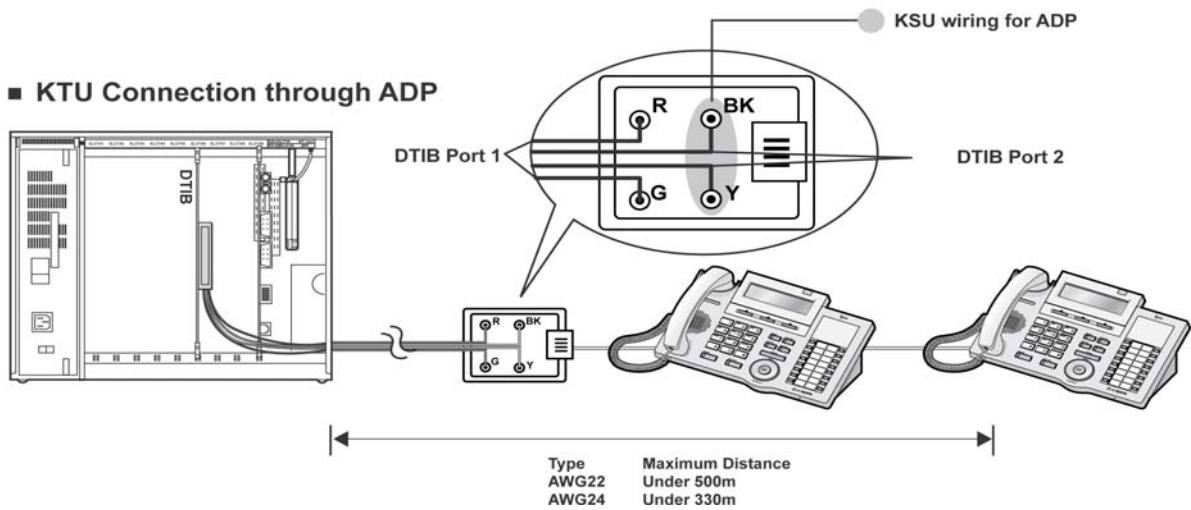



LG-NORTEL

Puesta en marcha

ADP (Puerto de dispositivo adicional)

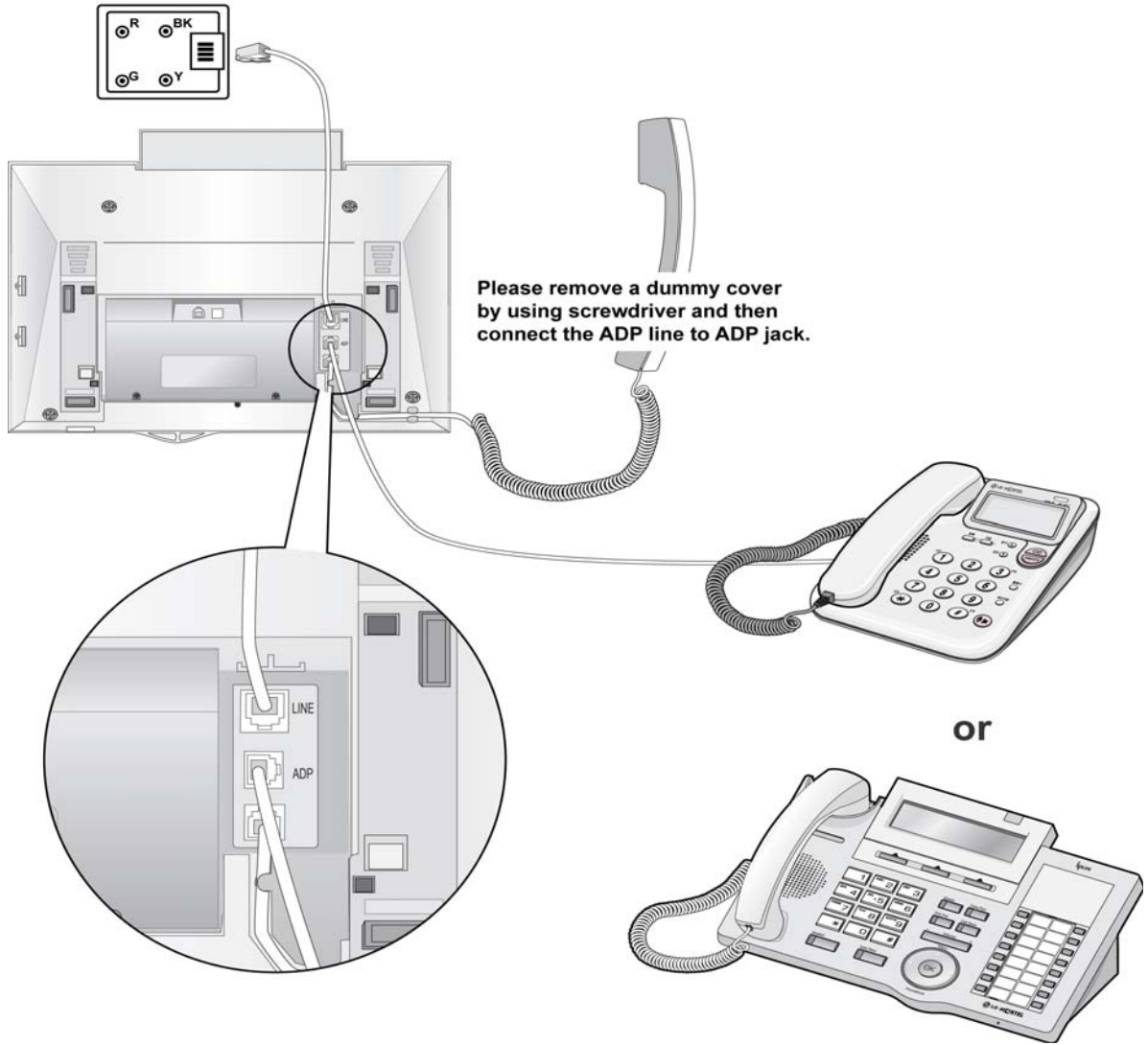

Realizar/contestar a una llamada

1. Realizar una llamada

Llamada interna

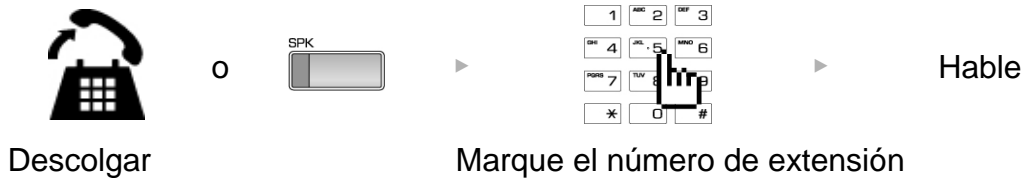

Llamada externa

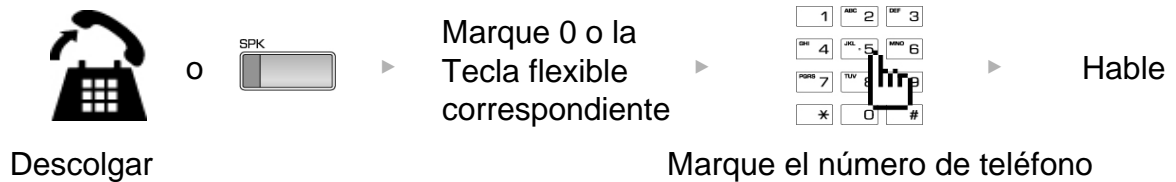

2. Responder a una llamada

Llamada interna

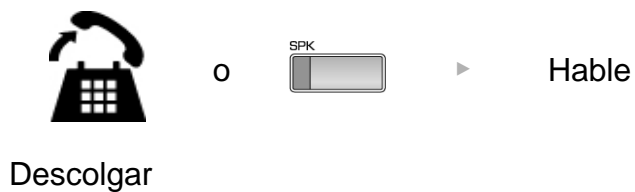

Llamada externa

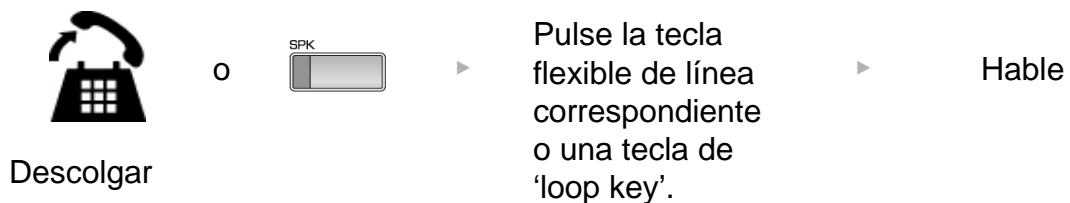



3 Teclas de acceso directo y navegación

3 Teclas de acceso directo

Existen 3 Teclas de acceso directo situadas debajo del display LCD. Proporcionan un acceso fácil a funciones con las teclas de navegación o las teclas de volumen. Por ejemplo, cuando un usuario obtiene tono de ocupado de la extensión a la que ha llamado, estarán disponibles algunas opciones como "Mensaje en espera", "Camp-On" y "Flash". En ese momento, pulsando alguna de las 3 teclas de acceso directo el usuario puede activar la prestación deseada.



Teclas de navegación

En ocasiones no se pueden ver todas las opciones en el display. En este caso aparecerá en el display una flecha que indica que existen otras opciones del menú. Pulsando las teclas de navegación de los teléfonos de la serie LDP-7000, podremos ver las diferentes opciones.

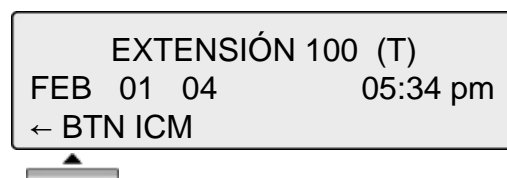
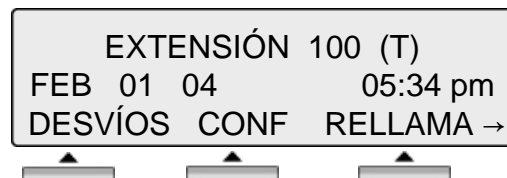

Funciones básicas

Las 3 teclas de acceso directo le permiten seleccionar diferentes funciones. Por ejemplo, si quiere capturar una llamada debe pulsar la tecla de la izquierda, como se muestra en la figura siguiente. En el caso de que haya más de tres funciones se mostrará una flecha en el display, para moverse por todas las opciones utilice las teclas de navegación.

1. Reposo

En el caso de que el teléfono esté en reposo, las 3 teclas de acceso directo situadas debajo del display tendrán las siguientes funciones:

EXTENSION 100 (T)		
FEB 01 04		05:34 pm
CAPTURAR	CONF	RELLAMA



CAPTURAR : pulse la tecla [PICKUP] para capturar llamadas de grupo

CONF: pulse la tecla [CONF] para establecer una conferencia.

RELLAMADA : pulse la tecla [RELLAMADA] para llamar al último número marcado.

1.1 Capturar

Una extensión puede capturar la llamada de una extensión que no conteste si está en el mismo grupo de captura, utilizando el procedimiento de captura.

* Consulte el manual de programación de los sistemas IP LDK-100/300/20.

EXTENSIÓN 100 (T)		
FEB 01 04		05:34 pm
CAPTURAR	CONF	RELLAMA



Pulse la tecla [Capturar].

LLAMADA A EXT 104		
DESDE 100		05:37pm
TRANS	CONF	SILENC

Hable.

Funciones básicas

1.2 Conferencia

LLAMADA A EXT 100
 FEB 01 04 05:34 pm
 MSJ FLASH

Marque el número de teléfono que desee (por ejemplo, 100)
 La extensión 100 responderá a su llamada.

LLAMADA A EXT 100
 FEB 01 04 05:34 pm
 TRANS CONF SILENC

Pulse la tecla [CONF].



CONFERENCIA
 FEB 01 04 05:34 pm
 DESVIAR CONF RELAMA▶

Marque el número de teléfono con quien desea establecer la conferencia (por ejemplo, 104)

LLAMADA A EXT 104
 FEB 01 04 05:34pm
 MSJ FLASH

La extensión 104 responderá a la llamada.

LLAMADA A EXT 104
 FEB 01 04 05:34 pm
 TRANS CONF SILENC

Pulse la tecla [CONF] dos veces.



CONFERENCIA
 FEB 01 04 05:34 pm
 CONF SILENC

Para realizar una conferencia a 3, pulse la tecla [CONF] dos veces.

Funciones básicas

1.3 Rellamada

```

EXTENSION 100 (T)
FEB 01 04      05:34 pm
CAPTURAR CONF RELLAMA
  
```

Pulse la tecla [RELLAMADA].

```

> 123456789
ANTERIOR SIG ENVIAR
  
```

Use el botón [SIG] para seleccionar el número deseado. Pulse [ENVIAR] para realizar la llamada.

```

123456789
LINE 008      00:00:10
TRANS CONF SILENC →
  
```

Hable.

2. Descolgar

```

EXTENSION 100 (T)
FEB 01 04      05:34 pm
DESVIAR CONF RELLAMA→
  
```

DESVIAR : pulse la tecla [DESVIAR] para desviar las llamadas a otra extensión.

CONF : pulse la tecla [CONF] para establecer una conferencia.

RELLAMADA: pulse la tecla [RELLAMADA] para rellamar al último número marcado.

```

EXTENSION 100 (T)
FEB 01 04      05:34 pm
← BTN ICM
  
```

ICM : pulse la tecla [ICM] para recuperar la tecla [HOLD].

3. Marcación interna

```

EXTENSION 100 (T)
FEB 01 04      05:34 pm
FLASH
  
```

FLASH : pulse la tecla [FLASH] para desconectar la línea y volver a coger línea.

Funciones básicas

4. Retrollamada interna

LLAMADA A EXT 100
FEB 01 04 05:34 pm
MSJ FLASH

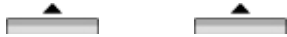

MSJ : pulse la tecla [MSJ] para dejar un mensaje.
FLASH : pulse la tecla [FLASH] para desconectar la línea y volver a coger línea.

5. Ocupado internas

OCUPADO : EXT 100
[CALLBK] CAMP (*) PASO
MSJ CAMP-ON FLASH



MSJ : pulse la tecla [MSJ] para dejar un mensaje.
CAMP-ON : pulse la tecla [CAMP-ON] para enviar un tono de llamada en espera a una extensión ocupada para que ésta sepa que tiene una llamada en espera.
FLASH : pulse la tecla [FLASH] para desconectar la línea y volver a coger línea.

6. DND internas

NO MOLESTEN EXT 100
CALLBK FLASH



CALLBK : pulse la tecla [CALLBK] para dejar una petición de Call back o un mensaje.
FLASH: pulse la tecla [FLASH] para desconectar la línea y volver a coger línea.

7. Error Marcación Interna

INVALIDO
FEB 01 04 05:34 pm
FLASH



FLASH: pulse la tecla [FLASH] para desconectar la línea y volver a coger línea.

8. Recibir interna

LLAMADA DESDE EXT 104
FEB 01 04 05:34 pm
DND



DND : pulse la tecla [DND] para evitar que le molesten con llamadas.

Funciones básicas

9. Conversación interna

LLAMADA DESDE EXT 104		
FEB 01 04		05:34 pm
TRANS	CONF	SILENC
▲	▲	▲

TRANS : pulse la tecla [TRANS] para transferir una llamada entrante a otra extensión.

CONF : pulse la tecla [CONF] para establecer una conferencia.

MUTE : pulse la tecla [MUTE] para silenciar el auricular, altavoz o cascos. Esto no afecta a la conversación en curso. Pulsando la tecla [SPEAK] activa de nuevo el micrófono.

10. Línea ocupada

LINEA 001 OCUPADA EN COLA ([CALLBK]) CALLBK
▲

CALLBK: pulse la tecla [CALLBK] para reservar la línea.

11. Marcación/conversación externa

123456789		
LINEA 125		00:00:03
TRANS	CONF	SILENC →
▲	▲	▲

TRANS : pulse la tecla [TRANS] para transferir una llamada entrante a otra extensión.

CONF : pulse la tecla [CONF] para establecer una conferencia.

SILENC : pulse la tecla [SILENC] para silenciar el auricular, altavoz o cascos. Esto no afecta a la conversación en curso. Pulsando la tecla [SPEAK] activa de nuevo el micrófono.



123456789		
LINEA 125		00:00:03
← GRABAR	FLASH	ACNR
▲	▲	▲

GRABAR : pulse la tecla [GRABAR] para grabar la conversación en curso.

FLASH : pulse la tecla [FLASH] para desconectar la línea y volver a coger línea.

ACNR : pulse la tecla [ACNR] para establecer la rellamada automática a un número.

Funciones básicas

12. Comprobación de mensajes



SIG: pulse la tecla [SIG] para desplazarse al siguiente mensaje .

REPETIR: pulse la tecla [REPETIR] para volver a escuchar el mensaje.

BORRAR: pulse la tecla [BORRAR] para borrar el mensaje.



AÑADIR : pulse la tecla [ADD] para dejar un mensaje a quien le dejó un mensaje a usted.

REBOBIN : pulse la tecla [REBOBIN] para escuchar el mensaje rebobinado.

CALLBK : pulse la tecla [CALLBK] para reservar la línea.

13. Megafonía

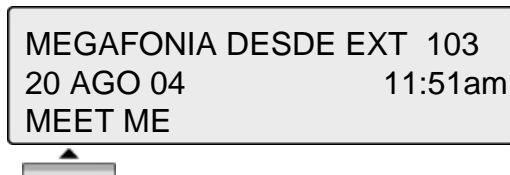

MEET : pulse la tecla [MEET] para responder la mensaje de megafonía.



Registro de llamadas

Programación de esta prestación en una tecla flexible: TRANS/PGM + Tecla + TRANS/PGM + '57'

Pulse la tecla [Registro llamadas].

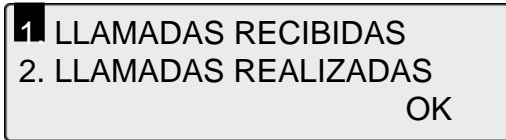

LLAMADAS RECIBIDAS : lista de llamadas recibidas

LLAMADAS REALIZADAS: lista de llamadas realizadas

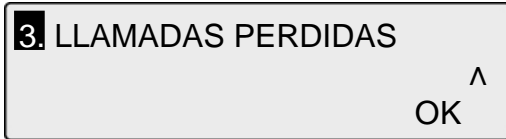

LLAMADAS PERDIDAS : lista de llamadas sin contestar

1. Llamadas recibidas

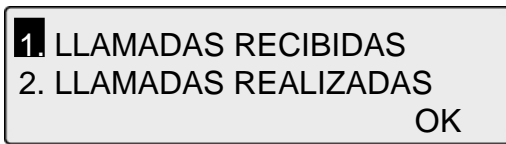

Pulse la tecla [OK] o

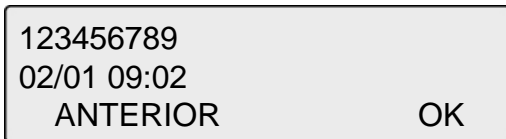

Pulse la tecla [OK] o

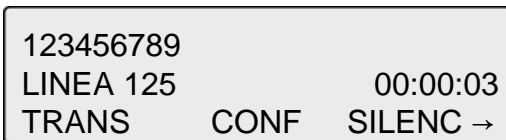

NOTA

ANTERIOR Regresar al paso anterior

Registro de llamadas

2. Llamadas realizadas

1. LLAMADAS RECIBIDAS
2 LLAMADAS REALIZADAS
OK



Pulse la tecla [OK] o



123456789
02/01 09:02
ANTERIOR OK



Pulse la tecla [OK] o



123456789
LINEA 125 00:00:03
TRANS CONF SILENC →



NOTA

ANTERIOR Regresar al paso anterior



LG-NORTEL

Registro de Llamadas

3. Llamadas perdidas

3 LLAMADAS PERDIDAS

OK ^

Pulse la tecla [OK] o



0123456789

03/10 16:02 CNT :01

ANTERIOR SELECC>CONTESTAR

Pulse la tecla [SELECC].

※ Use la tecla [SELECC] para seleccionar:
-. BORRAR ACTUAL, BORRAR TODAS,
GUARDAR, NOMBRE / TEL

3.1 RESPONDER

0123456789

03/10 16:02 CNT :01

ANTERIOR SELECC > CONTEST

0123456789

LINEA XXX 00:00:03

TRANS CONF SILENC →

Pulse la tecla [CONTESTAR] para realizar la llamadas.

3.2 BORRAR ACTUAL

0123456789

03/10 16:02 CNT :01

ANTERIOR SELECC > BORR ACT

EXTENSION 100 (T)

FEB 01 04 05:34 pm

CAPTURAR CONF RELAMA

Pulse [BORR ACT] para borrar el mensaje actual.

NOTA

ANTERIOR

Regresar al paso anterior

Registro de Llamadas

3.3 BORRAR TODAS

0123456789
 14/07 16:02 CNT :01
 ANTERIOR SELECC > BORR TOD

Seleccione [BORRAR TODAS] pulsando la tecla [SELECC].

BORRAR TODOS CLI
 Pulse la tecla HOLD
 ANTERIOR SELECC > BORR TOD

Pulse la tecla [HOLD] para borrar todos los mensajes actuales.

3.4 GUARDAR

0123456789
 03/10 16:02 CNT :01
 ANTERIOR SELECC > GUARDAR

Para guardar el número, pulse la tecla [GUARDAR].

INTRO NUM MEMORIA (000)
 PAUSA FLASH D-TONO

Pulse la tecla [HOLD] o  y el número será incluido en la marcación abreviada.

※ Ver página 39.

3.5 NOMBRE/TEL

0123456789
 03/10 16:02 CNT :01
 ANTERIOR SELECC > NOMB/TEL

Para comprobar el nombre del número seleccionado, pulse la tecla [NOMB/TEL].

EDWARD
 03/10 16:02 CNT :01
 ANTERIOR SELECC > NOMB/TEL

Por el contrario, para comprobar el número del nombre seleccionado, pulse la tecla [NOMB/TEL].

NOTA

ANTERIOR

Regresar al paso anterior

Menú



1 PROGRAMACION BASICA
2. PROGRAMACION AVANZADA
OK

Pulse la tecla [Menu].



1. PROGRAMACION BASICA
2 PROGRAMACION AVANZADA
OK

Pulse la tecla de [Navegación].



3 PROGRAMAC. MEMORIAS
4. PROGRAMAC. EXT MOVIL
OK

Pulse la tecla de [Navegación].



3. PROGRAMAC. SALA CONFER
4 PROGRAMAC. EXT MOVIL
OK

Pulse la tecla de [Navegación].



5 PROGRAMAC. SALA CONFER
6. PROGRAMAC. HOT DESK
OK

Pulse la tecla de [Navegación].



5. PROGRAMAC. SALA CONFER
6 PROGRAMAC. HOT DESK ^
OK

Pulse la tecla de [Navegación].

NOTA

ANTERIOR

Regresar al paso anterior

Menú



1.PROGRAMACIÓN BÁSICA



Pulse la tecla [MENU].



1 PROGRAMACION BASICA
2. PROGRAMACION AVANZADA
OK

Pulse la tecla [OK] o



1.1 PROGRAMACIÓN NOMBRE EXTENSIÓN

1 PROGRAMAC. NOMBRE EXT
2. PROGRAMAC. TIMBRE
ANTERIOR OK

Pulse la tecla [OK] o



INTRO. NOMBRE ()
ANTERIOR OK

Introduzca el nombre.

※ Si quiere información detallada sobre cómo introducir nombres, consulte la página 47.

Menú

1.2 PROGRAMACIÓN DE TIMBRE

1. PROGRAMAC. NOMBRE EXT	
2. PROGRAMAC. TIMBRE ANTERIOR	OK

Pulse la tecla [OK] o



Pulse la tecla de [Navegación].

1. TIMBRE INTERNAS	
2. MELODIA INTERNAS ANTERIOR	OK



Pulse la tecla de [Navegación].

1. TIMBRE INTERNAS	
2. MELODIA INTERNAS ANTERIOR	OK



Pulse la tecla de [Navegación].

3. TIMBRE EXTERNAS	
4. MELODIA EXTERNAS ANTERIOR	^ OK



Pulse la tecla de [Navegación].

3. TIMBRE EXTERNAS	
4. MELODIA EXTERNAS ANTERIOR	^ OK

Menú

1.2.1 Seleccionar timbre

1 TIMBRE INTERNAS
 2. MELODIA INTERNAS
 ANTERIOR OK

Pulse la tecla [OK] o



TIPO TIMBRE : 01 (01-15)
 SELECC POR [SIG]
 ANTERIOR SIG OK

Use la tecla [NEXT] o



para seleccionar el timbre.

TIPO TIMBRE : 02 (01-15)
 SELECC POR [SIG]
 ANTERIOR SIG OK

Pulse la tecla [OK] o



y cambiará el tipo de timbre.

※ El proceso para configurar el tipo de timbre para llamadas externas es el mismo.

1.2.2 Seleccionar melodía

1 TIMBRE INTERNAS
 2 MELODIA INTERNAS
 ANTERIOR OK

Pulse la tecla [OK] o



BUSCAR CATEGORIA
 ← Pleasure (10) →
 SALIR OK

Use



para seleccionar la categoría deseada.

※ Pulse la tecla [SALIR] para cancelar.

Pleasure(10)
 ← [01] Cancan →
 ANTERIOR SALIR OK

Use



para seleccionar la melodía deseada.

Pulse [OK] o



y cambiará la melodía.

※ El proceso para configurar la melodía para llamadas externas es el mismo. Para poder tener melodías, es necesario tener los módulos MFU o MU.

Menú

1.3 PROGRAMACIÓN MODO (H/T/P)

3 PROGRAMAC. MODO(H/T/P)
 4. PROGRAMAC. PASSWORD
 ANTERIOR OK

Pulse la tecla [OK] o



MODO TONO
 SELECC POR [SIG]
 ANTERIOR SIG OK

Use la tecla [NEXT] o  para seleccionar el modo.

- ✘ Existen tres modos de respuesta:
- MODO PRIVADO
 - MODO MANOS LIBRES
 - MODO TONO

MODO PRIVADO
 SELECC [SIG]
 ANTERIOR SIG OK

Pulse la tecla [OK] o



EXTENSION 100 (P)
 FEB 01 04 05:34 pm
 CAPTURAR CONF RELAMA

El modo ha cambiado.

1.4 PROGRAMACIÓN PASSWORD

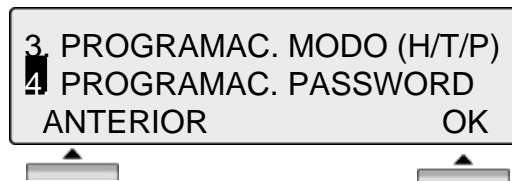

Pulse la tecla [OK] o



1.4.1 REGISTRAR PASSWORD

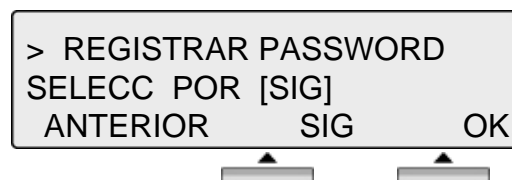

Use la tecla [SIG] o  para poder registrar un password.

Pulse la tecla [OK] o

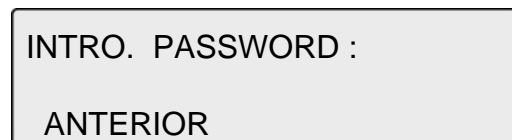

Introduzca el password (5 dígitos)
Por ejemplo, 55555

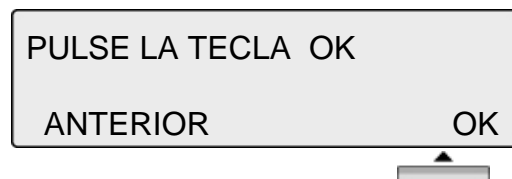



Pulse la tecla [OK] o





Menú

1.4.2 CAMBIAR PASSWORD

> CAMBIAR PASSWORD
SELECC POR [SIG]
ANTERIOR SIG OK



Use la tecla [SIG] o  para poder cambiar el password.

Pulse la tecla [OK] o 

INTRO PASSWORD ACTUAL
ANTERIOR

Introduzca el password actual (5 dígitos)
Por ejemplo, 55555

INTRO PASSWORD :
ANTERIOR

Introduzca el nuevo password (5 dígitos)
Por ejemplo, 33333

PULSE LA TECLA OK
ANTERIOR OK



Pulse la tecla [OK] o 



Menú

1.5 PROGRAMACIÓN DE IDIOMA

5 PROGRAM IDIOMA
6. MODO ENBLOCK ^
ANTERIOR OK

Pulse la tecla [OK] o



> INGLES
IDIOMA LCD
ANTERIOR SIG OK

Use la tecla [SIG] o  para seleccionar el idioma.

> COREANO
IDIOMA LCD
ANTERIOR SIG OK

Pulse la tecla [OK] o



1.6 PROGRAMACIÓN MODO ENBLOCK

5. PROGRAMAC. IDIOMA
6 MODO ENBLOCK ^
ANTERIOR OK

Pulse la tecla [OK] o



MODO ENBLOCK
> OFF
ANTERIOR SIG OK

Use la tecla [SIG] o  para seleccionar ON/OFF.

MODO ENBLOCK
> ON
ANTERIOR SIG OK

Pulse la tecla [OK] o



Menú

2. PROGRAMACIÓN AVANZADA



Pulse la tecla [MENU].



1. PROGRAMACION BASICA
 2. PROGRAMACION AVANZADA
 OK

Pulse la tecla [OK] o



2.1 PROGRAMACION DESPERTADOR

2.1.1 Configurar

1. PROGRAMAC. DESPERTADOR
 2. MSJ PRESELECCIONADO
 ANTERIOR OK

Pulse la tecla [OK] o



INTRO HORA DESPERTADOR
 HH:MM 10:10 am
 ANTERIOR BORRAR OK

Introduzca la hora y seleccione la frecuencia (una vez/a diario)

-S: un día (por defecto)

-C: a diario (#)

* Fijar la hora: por ejemplo,

• am 07:00

• pm 19:00

INTRO HORA DESPERTADOR
 07:00-C 10:00am
 ANTERIOR BORRAR OK

Pulse la tecla [OK] o



EXTENSION 100 (T)
 FEB 01 04 *10:34 pm
 CAPTURAR CONF RELLAMA

El [*] al lado de la hora parpadeará en este estado.

TIMBRE DESPERTADOR
 FEB 01 05 *07:00 am



El timbre sonará a las 7 en punto.

✘ El timbre del despertador se escuchará a la hora predeterminada.

Menú

2.1.2 Cancelación

1 PROGRAMAC. DESPERTADOR
2. MSJ PRESELECCIONADO
ANTERIOR OK



Pulse la tecla [OK] o 

INTRO HORA DESPERTADOR
07 : 00-S *10:34 pm
ANTERIOR BORRAR OK



Press the [ERASE] button.

DESPERTADOR BORRADO
07 : 00-S *10:34 pm
ANTERIOR BORRAR OK





Pulse la tecla [OK] o 

Menú

2.2 MENSAJE PRESELECCIONADO

2.2.1 Seleccionar mensaje preseleccionado

1. PROGRAMAC. DESPERTADOR
2 PROGRAMAC. MSJ PRESELECC
 ANTERIOR OK

Pulse la tecla [OK] o





SELECC CON UP/DOWN
 ANTERIOR



Use  o  para seleccionar el tipo deseado.

FUERA DE OFICINA
 VOLVERE A XX:XX
 ANTERIOR OK

Pulse la tecla [OK] o





INTRO HORA
 HH:MM
 ANTERIOR



Introduzca la hora.

Ej) 07:30 am → marque 0730.
 03:30 pm → marque 1530



INTRO HORA
 07:30 PULSE OK
 ANTERIOR P.DVU OK

Pulse la tecla [OK] o



FUERA DE OFICINA
 VOLVERE A 07:30
 CAPTURAR CONF RELAMA

Se visualizará el mensaje seleccionado.

2.2 MENSAJE PRESELECCIONADO

2.2.2 Cancelación / Cambio

1. PROGRAMAC. DESPERTADOR
2 PROGRAMAC. MSJ PRESELECC
ANTERIOR OK

Pulse la tecla [OK] o



FUERA DE OFICINA
VOLVERE A XX:XX
ANTERIOR BORRAR OK

Pulse la tecla [BORRAR] para cancelar el mensaje preseleccionado y volverá a [Modo selección mensaje].

※ Pulse la tecla [OK] para volver a [introducir modo hora].

SELECC CON UP/DOWN
ANTERIOR

[Modo selección mensaje]

2.3 PROGRAMACIÓN COS DE EXTENSIÓN

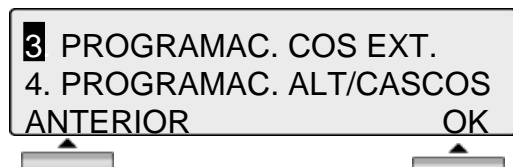

Pulse la tecla [OK] o



※ Para activar el COS de extensión es necesario introducir el password.

2.3.1 BLOQUEAR COS

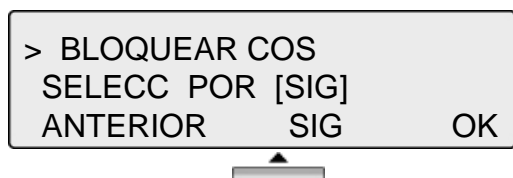

Use la tecla [SIG] o  para seleccionar Bloquear COS.

Pulse la tecla [OK] o



※ Existen tres tipos:

- MODO BLOQUEAR COS
- MODO RESTAURAR COS
- MODO WALKING COS

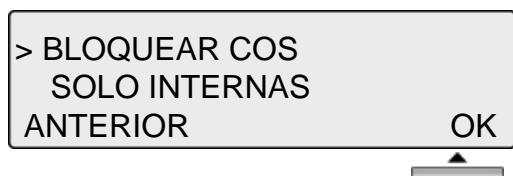

Pulse la tecla [OK] o





Y cambiará el modo.

Menú

2.3.2 MODO DESBLOQUEAR COS

> DESBLOQUEAR COS
SELECC POR [SIG]
ANTERIOR SIG OK



Use la tecla [SIG] o  para seleccionar Modo Restaurar COS.

Pulse la tecla [OK] o 

INTRO. PASSWORD ACTUAL
ANTERIOR



Introduzca el password (5 dígitos) para cambiar el Modo Restaurar COS.

COS ORIGINAL DESBLOQUEADO
PULSE TECLA OK
ANTERIOR OK



Pulse la tecla [OK] o 





Menú

2.3.3 MODO WALKING COS

> MODO WALKING COS
SELECC POR [SIG]
ANTERIOR SIG OK



Use la tecla [SIG] o  para seleccionar MODO COS INITERANTE

Pulse la tecla [OK] o 

INT CLAVE DESBLOQUEO COS
ANTERIOR



Introduzca el código de desbloqueo de COS
Ej.) Introduzca contraseña. (5 dígitos)
12345

INT CLAVE DESBLOQUEO COS
PULSE TECLA OK
ANTERIOR OK



Pulse la tecla [OK] o 

Menú

2.4 PROGRAMACIÓN ALTAVOZ/CASCOS

3. PROGRAMAC. COS EXT.
4 PROGRAMAC. ALT/CASCOS
 ANTERIOR OK

Pulse la tecla [OK] o



MODO ALTAVOZ
 SELECC POR [SIG]
 ANTERIOR SIG OK

Use la tecla [SIG] o



para seleccionar el modo.

※ Existen dos tipos:

- MODO ALTAVOZ
- MODO CASCOS

MODO ALTAVOZ
 SELECC POR [SIG]
 ANTERIOR SIG OK

Pulse la tecla [OK] o



y cambiará el modo.

2.5 PROGRAMACIÓN MICROAURICULAR

5 PROGRAM MICROAUR
 ANTERIOR ^ OK

Pulse la tecla [OK] o



MICROAURICULAR
 > ON
 ANTERIOR SIG OK

Use el botón [NEXT] o



para seleccionar entre estado ON/OFF.

MICROAURICULAR
 > OFF
 ANTERIOR SIG OK

Pulse la tecla [OK] o



3. PROGRAMACIÓN MARCACIÓN ABREVIADA



Pulse la tecla [MENU].

3 PROGRAMAC. MEMORIAS
4. PROGRAMAC. EXT MOVIL
OK

Pulse la tecla [OK] o



INTRO NUM MEMORIA (000)
ANTERIOR

Introduzca el número de marcación abreviada.
Por ejemplo, 007.

>
INTRO LINEA BTN/NUM (007)
ANTERIOR BORRAR

Introduzca el número de teléfono.
Por ejemplo)123456789

Pulse [BORRAR] para borrar el número
de marcación abreviada.

>123456789
MARC ABREV 007
ANTERIOR OK

Pulse la tecla [OK] o



>
INTRO NOMBRE (SPD 007)
ANTERIOR OK

Introduzca el nombre.

> ABC
INTRO NOMBRE (SPD 007)
ANTERIOR OK

Pulse la tecla [OK] o



Menú



4. PROGRAMACIÓN EXTENSIÓN MÓVIL



3. PROGRAMAC. MEMORIAS
4. PROGRAMAC. EXT MOVIL
OK

Pulse tecla [MENU].

Pulse la tecla [OK] o



* Consulte el manual de programación de los sistemas IP LDK-100/300.

4.1 PROGRAMACIÓN NÚMERO MÓVIL-EXTENSIÓN

1. PROGRAMAC. NUM EXT MOVIL
2. HABILITAR EXT. MOVIL ^
ANTERIOR OK

Pulse la tecla [OK] o



> 123456789
NUMERO EXT MOVIL
ANTERIOR OK

Introduzca el número de móvil.
Por ejemplo, 2222222

> 2222222
NUMERO EXT MOVIL
ANTERIOR OK

Pulse la tecla [OK] o



4.2 HABILITAR MÓVIL-EXTENSIÓN

1. PROGRAMAC. NUM MOVIL-EXT
2. HABILITAR EXT. MOVIL ^
ANTERIOR OK

Pulse la tecla [OK].

USO EXT. MOVIL
> OFF
ANTERIOR SIG OK

Use la tecla [SIG] o  para seleccionar ON/OFF

USO EXT. MOVIL
> ON
ANTERIOR SIG OK

Pulse la tecla [OK] o



Menú



5. PROGRAMACIÓN SALA DE CONFERENCIA



5 PROGRAMAC. SALA CONFER
6. PROGRAMAC. HOT DESK
OK

Pulse la tecla [MENU].

Pulse la tecla [OK] o



5.1 CREAR SALA DE CONFERENCIA

1 CREAR SALA CONF.
2. BORRAR SALA CONF. ^
ANTERIOR OK

Pulse la tecla [OK] o



MARQUE NUM(1-9) Y PASSWD
ANTERIOR OK

Introduzca el número de sala de conferencia y password.

Por ejemplo, 9 + 12345

PULSE TECLA OK
ANTERIOR OK

Pulse la tecla [OK] o



5.2 BORRAR SALA DE CONFERENCIA

1. CREAR SALA CONF.
2. BORRAR SALA CONF.
ANTERIOR OK

Pulse la tecla [OK] o



MARQUE NUM(1-9) Y PASSWD
ANTERIOR OK

Introduzca el número de sala de conferencia y password.

Por ejemplo, 9 + 12345

PULSE TECLA OK
ANTERIOR OK

Pulse la tecla [OK] o



Menú



6. PROGRAMACION HOT DESK



5. PROGRAMAC. SALA CONFER
6. PROGRAMAC. HOT DESK ^
OK

Pulse la tecla [MENU].

Pulse la tecla [OK] o



* Consulte el manual de programación de los sistemas IP LDK-100/300.

6.1 ACCESO DE HOT DESK

1 LOGIN HOTDESK
2. LOGOUT HOTDESK ^
ANTERIOR OK

Pulse la tecla [OK] o



EXTENSIÓN VIRTUAL 100
INTRO PASSWORD :

Introduzca password (5 dígitos)
Por ejemplo, 55555.

EXTENSIÓN 217 (T)
06 SEP 04 04:00pm
CAPTURAR CONF RELLAMA

Agenda telefónica



[AGENDA TELEFONICA] es la misma prestación que [Marcar por nombre].



1. MARCAR NOMBRE INTERNO
2. MARC NOMBRE M.ABR.EXT
OK



3. MARC NOMBRE M.ABR.SIST.
OK ^



1. Marcar por nombre interno

1. MARCAR NOMBRE INTERNO
2. MARC NOMBRE M.ABR.EXT
OK

Pulse la tecla [OK] o



1. CCC (105)
2. DDD (107)
ANTERIOR ENVIAR

Use  o  para seleccionar el número deseado y pulse [ENVIAR] para realizar la llamada.

LLAMADA A CCC
06 SEP 04 04:06pm
MSJ FLASH

Hable.

Agenda telefónica

2. Marcar por nombre según marcación abreviada de extensión

1. MARCAR NOMBRE INTERNO
2 MARC NOMBRE M.ABR.EXT
 OK

Pulse la tecla [OK] or 

1:ABC(001)
 2:DEF(002)
 ANTERIOR NOMB/TEL ENVIAR

Para comprobar el número del nombre seleccionado pulse la tecla [NOMB/TEL].

Use  o 

Para seleccionar el número deseado y pulse [ENVIAR] para realizar la llamada.

123456789
 LINEA 008 00:00:03
 TRANS CONF SILENC →

Hable.

3. Marcar por nombre según marcación abreviada de sistema

3 MARC NOMBRE M.ABR.SIST.
 ^
 OK

Pulse la tecla [OK] o 

1. TEAM1(2000)
 2. TEAM2(2001)
 ANTERIOR NOMB/TEL ENVIAR

Para comprobar el número del nombre seleccionado, pulse la tecla [NOMB/TEL].

Use  o 

Para seleccionar el número deseado y pulse [ENVIAR] para realizar la llamada.

123456789
 LINEA 008 00:00:03
 TRANS CONF SILENC →

Hable.

Introducir caracteres

Para introducir caracteres mediante el teclado de un LDP-7016 o un LDP-7024D, siga el siguiente cuadro (por ejemplo, para introducir una 'A', marque 21):

A	21	M	61	Y	93	.	13
B	22	N	62	Z	12	espacio	*1
C	23	O	63	0	00	:	*2
D	31	P	71	1	10	,	*3
E	32	Q	11	2	20	(#1
F	33	R	72	3	30)	#2
G	41	S	73	4	40	-	#3
H	42	T	81	5	50		
I	43	U	82	6	60		
J	51	V	83	7	70		
K	52	W	91	8	80		
L	53	X	92	9	90		